

减压阀 室外系列

RW3000 · RW4000 · RW8000-W Series

将室外规格产品系列化。

● 配管口径：1/4~1

JIS符号



规格

项目		RW3000-W	RW4000-W	RW8000-W
使用流体		压缩空气		
最高使用压力	MPa	1.0		
耐压力	MPa	1.5		
流体温度	℃	-20~60 (但是, 不得冻结)		
环境温度	℃	-20~60		
设定压力	MPa	0.05 ~ 0.85		
溢流		带溢流机构		
配管口径	Rc, NPT, G	1/4, 3/8	1/4, 3/8, 1/2	3/4, 1
重量	kg	0.5	0.75	1.65

选择项重量表

※请加算到标配品的重量上。

单位：kg

符号	旋钮	附件
	K	BW
RW3000	0.1	0.17
RW4000	0.1	0.21
RW8000	0.1	0.36

流量特性

● RW3000-8-W

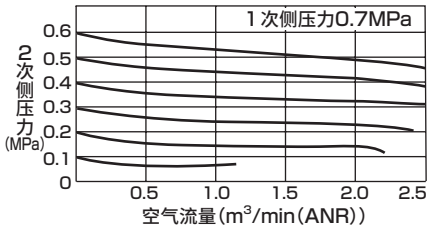

● RW3000-10-W

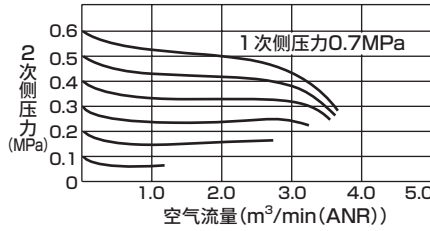

● RW4000-8-W

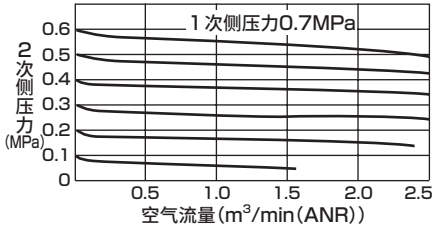

● RW4000-10-W

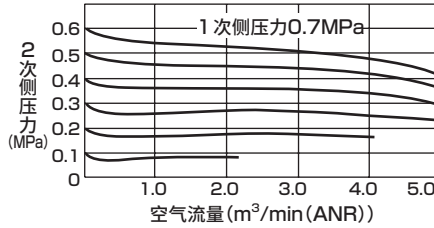

● RW4000-15-W

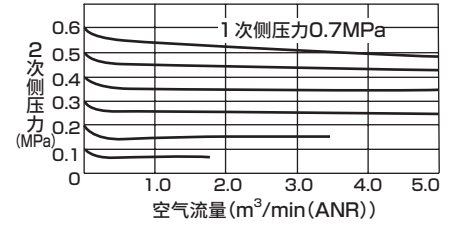

● RW8000-20-W

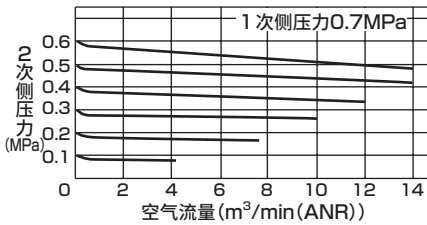

● RW8000-25-W

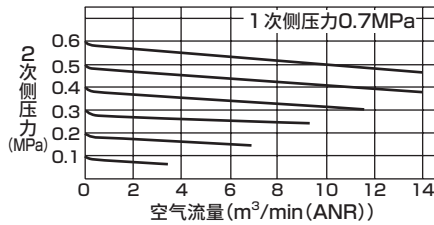

压力特性

● RW3000-W

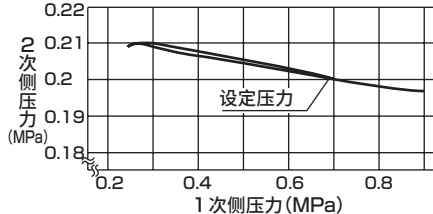

● RW4000-W

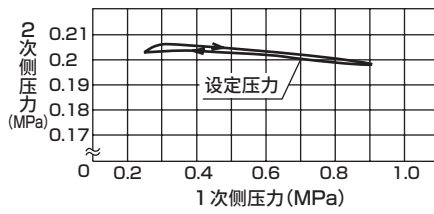

● RW8000-W

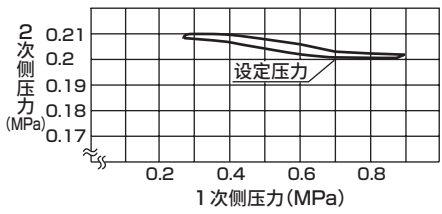

冷凝水分离器
FRL单元

空压辅助元件

空压阀

流体控制阀

空压气缸

关联产品

使用注意事项

型号表示方法

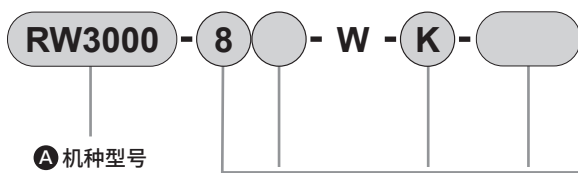

A 機種型号

B 配管口径

C 配管螺纹种类

D 选择项

E 附件 (附带)

A 機種型号		
RW3000	RW4000	RW8000
●	●	●

符号	内容	A 機種型号		
B 配管口径				
8	1/4	●	●	
10	3/8	●	●	
15	1/2		●	
20	3/4			●
25	1			●
C 配管螺纹种类				
无符号	Rc螺纹 (压力单位: MPa 温度显示单位: °C)	●	●	●
N	NPT螺纹 (压力单位: psi 温度显示单位: °F)	●	●	●
G	G螺纹 (压力单位: bar 温度显示单位: °C)	●	●	●
D 选择项				
旋钮	无符号	无旋钮	●	●
	K	带旋钮	●	●
保修期	无符号	交货后的1年内	●	●
	G	交货后的3年内 (带检查成绩单、检查要领书、溯源体系图)	●	●
流向	无符号	标准流向 (左→右)	●	●
	X1	逆流 (右→左)	●	●
E 附件 (附带)				
无符号	无附件	●	●	●
BW	C形支撑件	●	●	●
GW49P	压力表 (GW49D-6-P10)	注6	●	●

型号选择时的注意事项

- 注1: 选择G螺纹、NPT螺纹时, 对象为IN、OUT、压力表安装口。
- 注2: 根据计量法规定, 在日本国内不能使用psi表示。
- 注3: 请在旋钮、保修期、流向各个选择项下进行选择。选择多个项目的选择项时, 请按从上到下顺序记载。
- 注4: 选择项G的保修期为交货后直至开始使用最长2年或者开始使用后1年, 最长不超过3年。
- 注5: 选择项G时, 需替换规格书、图纸。
有关详情, 请参阅第98页。
- 注6: 选择NPT螺纹、G螺纹时, 无法附带压力表。
(需要时请另行与本公司协商。)

内部结构及部件一览表

● RW3000-W · RW4000-W

● RW8000-W

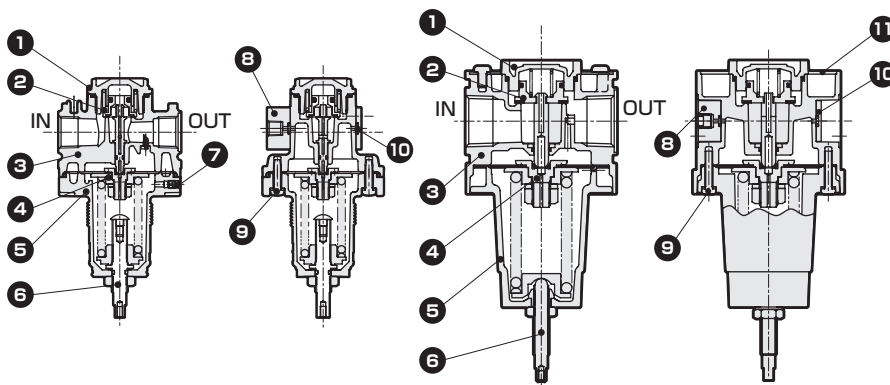

No.	部件名称	材质
1	底部螺堵	铝合金压铸件
2	阀组件	黄铜、氢化丁腈橡胶 (聚缩醛树脂: RW3000、RW4000)
3	本体	铝合金压铸件
4	膜片组件	不锈钢、丁腈橡胶、铝
5	罩盖	铝合金压铸件
6	调整螺杆组件	不锈钢 (铝、丁腈橡胶、聚缩醛树脂: RW3000、RW4000)
7	堵头	不锈钢
8	压力表堵头组件	铝、丁腈橡胶、不锈钢
9	螺钉	不锈钢
10	密封堵头组件	铝、丁腈橡胶、不锈钢
11	盖板	铝

冷凝水分离器
FRL单元

空压辅助元件

空压阀

流体控制阀

空压气缸

关联产品

使用注意事项

Regulator Series

外形尺寸图

● RW3000-W

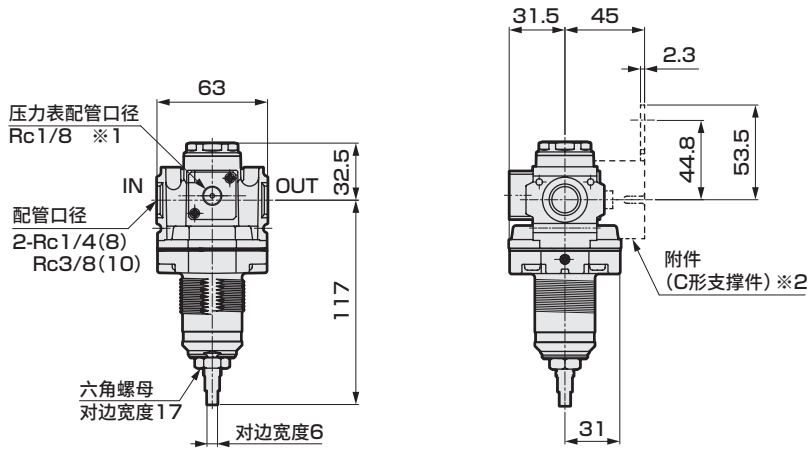

• 选择项外形图 带旋钮(K)

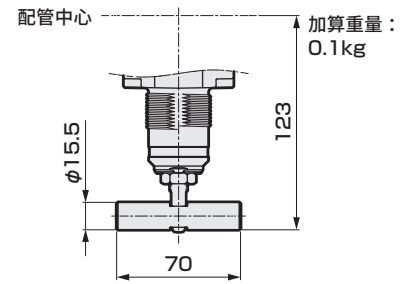

• 附件 C形支撑件(-BW) 部件型号：B320 • 材质：钢镀锌处理

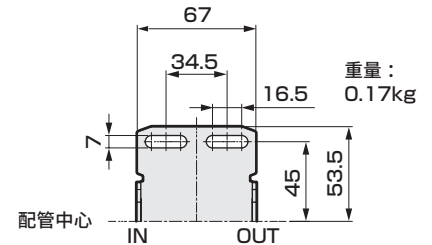

- ※1：出厂时压力表配管口为通气状态。密封时请使用附带的管道堵头。
- ※2：支撑件为附带选择项。
- ※3：设定压力OMP时的尺寸

● RW4000-W

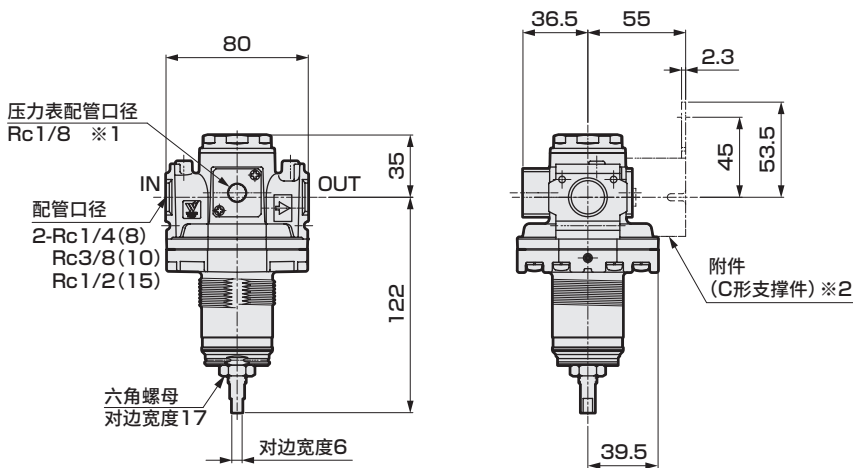

• 选择项外形图 带旋钮(K)

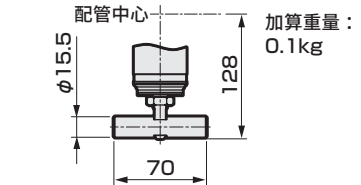

• 附件 C形支撑件(-BW) 部件型号：B420

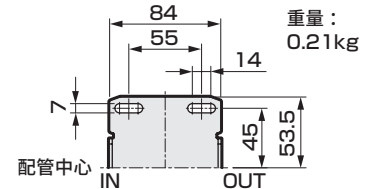

- ※1：出厂时压力表配管口为通气状态。密封时请使用附带的管道堵头。
- ※2：支撑件为附带选择项。
- ※3：设定压力OMP时的尺寸

冷凝水分离器
FRL单元

空压辅助元件

空压阀

流体控制阀

空气气缸

关联产品

使用注意事项

外形尺寸图

● RW8000-W

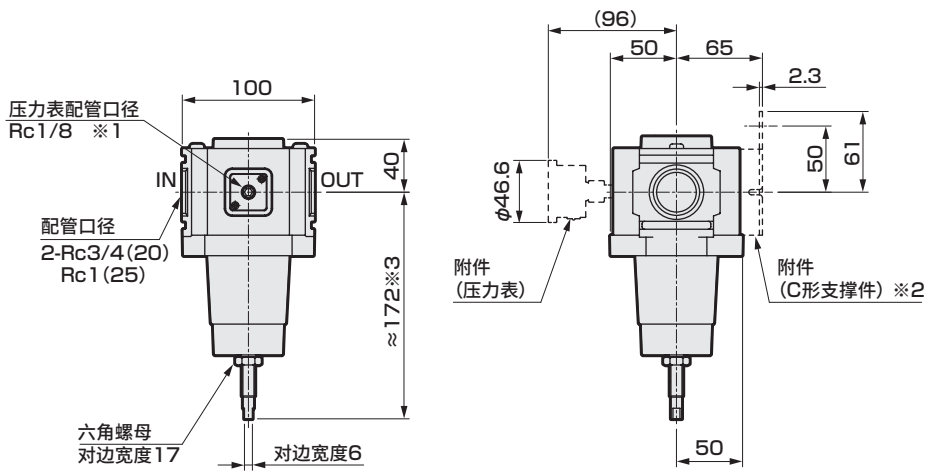

- ※1：出厂时压力表配管口为通气状态。密封时请使用附带的管道堵头。
- ※2：支撑件为附带选择项。
- ※3：设定压力OMP时的尺寸

• 选择项外形图 带旋钮(K)

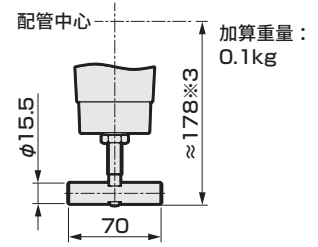

• 附件 C形支撑件(-BW) 部件型号：B820

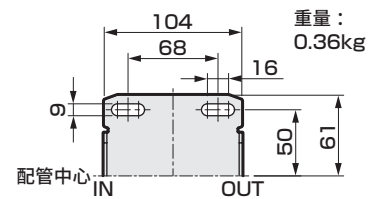

冷凝水分离器
FRL单元

空压辅助元件

空压阀

流体控制阀

空气气缸

关联产品

使用注意事项