

# オプション品

SCPD3  
SCM  
SSD2  
MDC2  
SMG  
LCM  
LCR  
LCG  
LCX  
STM  
STG  
STR2  
MRL2  
GRC  
シリンダ  
スイッチ  
MN3E  
MN4E  
4GA/B  
M4GA/B  
MN4GA/B  
F.R  
(モジュール)  
クリーン  
F.R  
精密R  
圧力計  
差圧計  
電空R  
スピード  
コントローラ  
補助  
バルブ  
継手・  
チューブ  
クリーン  
エアユニット  
圧力  
センサ  
流量  
センサ  
エアロー用  
バルブ  
巻末

## オプション単品形番方法

**FSM3** - **K** - **P70**

① オプション      ② クリーン仕様

記号	内容
<b>① オプション</b>	
A	5芯リード線1m(LCD表示タイプ用)
B	5芯リード線3m(LCD表示タイプ用)
C	4芯リード線1m(バー表示タイプ用)
D	4芯リード線3m(バー表示タイプ用)
G	M12両側コネクタ付リード線(3m)(IO-Linkタイプ用)
H	ブラケット1(流量レンジ200L/min以下のモデル用)
J	ブラケット2(流量レンジ500L/min、1000L/minモデル用)
K	パネル取付キット1(流量レンジ200L/min以下のセンサ単品モデル用)
L	パネル取付キット2(流量レンジ200L/min以下のニードル弁一体型モデル用)
M	DINレール取付キット(流量レンジ200L/min以下のモデル用)
<b>② クリーン仕様</b>	
P70	発塵防止(FSM3-G-P70は選択できません。)

## リード線外形寸法図

●FSM3-A, B-P70  
5芯リード線 (LCD表示タイプ用、分離表示器用)

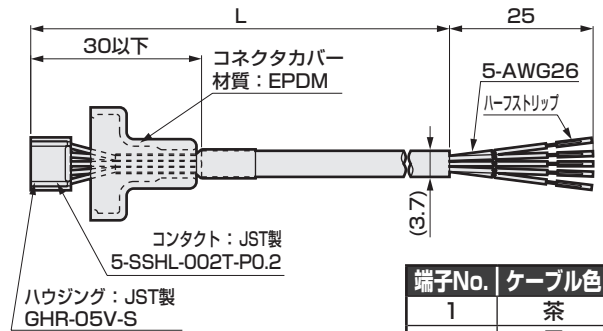

形番	L寸法	質量 g
FSM3-A	1040±20	21
FSM3-B	3040±20	57

端子No.	ケーブル色
1	茶
2	黒
3	白
4	灰
5	青

## リード線外形寸法図

●FSM3-C, D-P70  
4芯リード線 (バー表示タイプ用)

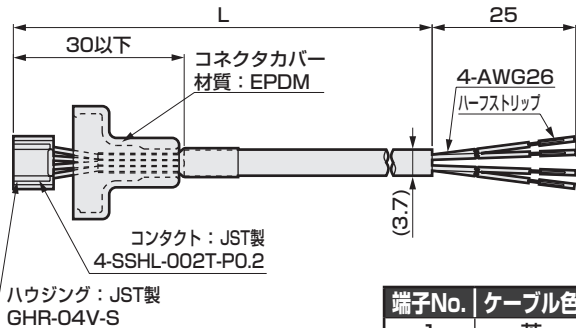

形番	L寸法	質量 g
FSM3-C	1040±20	19
FSM3-D	3040±20	52

端子No.	ケーブル色
1	茶
2	黒
3	白
4	青

●FSM3-G-P70  
(M12両側コネクタ付リード線)

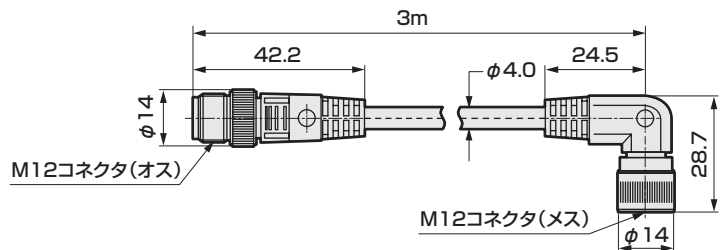

端子No.	ケーブル色
1	茶
2	白
3	青
4	黒

## オプション付外形寸法図

●FSM3-M-P70  
DINレール取付キット

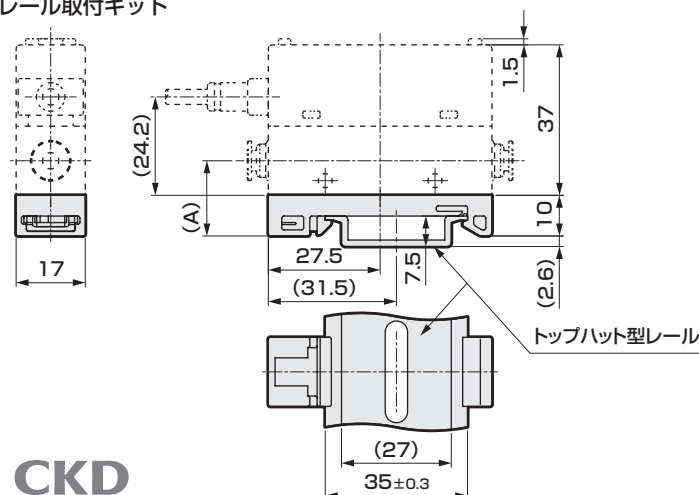

形番	(A)寸法
FSM3-□□□1/BH1/CH1/HH1/AA1/AB1/AC1	18.5
FSM3-□□□1/DH1/EH1/JH1/BA1/BB1/BC1	23.0

## オプション付外形寸法図

### ●FSM3-H-P70

ブラケット1 (200L以下モデル用)

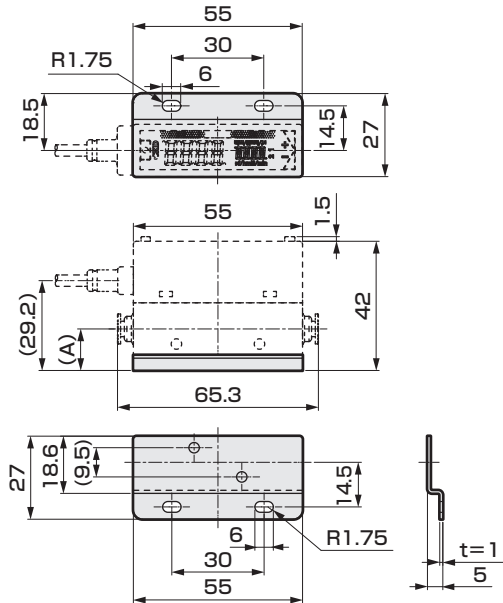

形番	(A)寸法
FSM3-□□□1/BH1/CH1/HH1/AA1/AB1/AC1	13.5
FSM3-□□□1/DH1/EH1/JH1/BA1/BB1/BC1	18.0

### ●FSM3-J-P70

ブラケット2 (500L、1000Lモデル用)

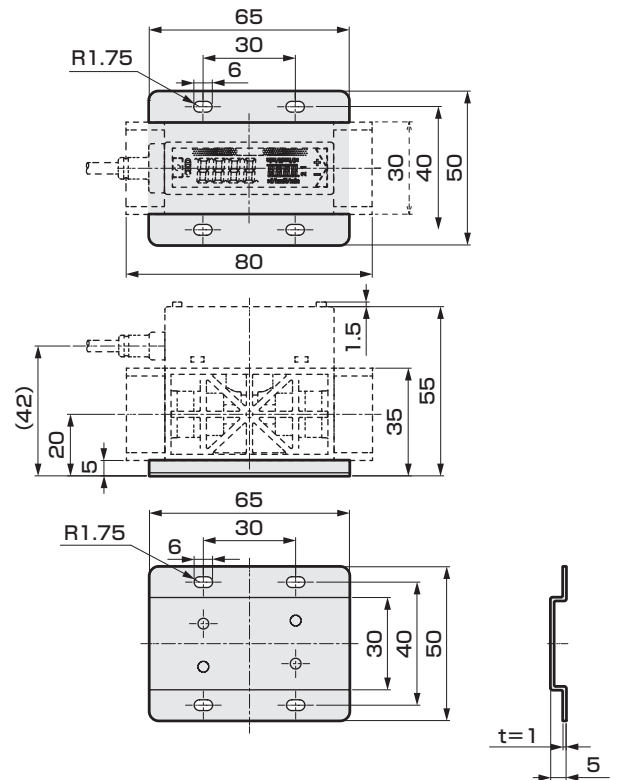

### ●FSM3-K-P70

パネル取付キット1 (LCD表示タイプ、分離表示器用)

- ・LCD表示
- ・分離表示器

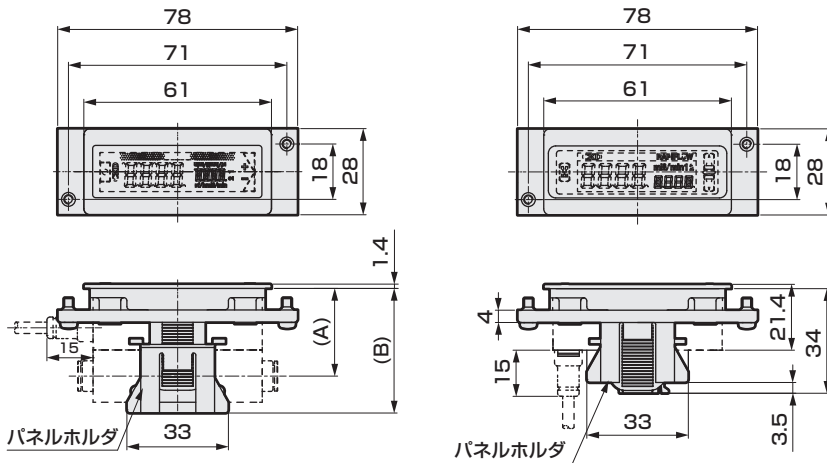

<パネルカット寸法>

単品取付けの場合

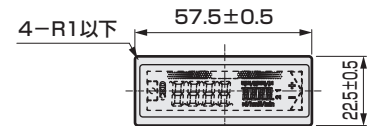

密着取付けの場合

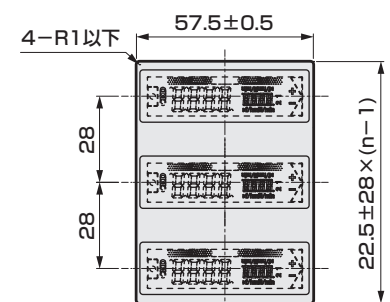

### ●FSM3-L-P70

パネル取付キット2 (ニードル弁一体型用)

- ・ニードル弁一体型

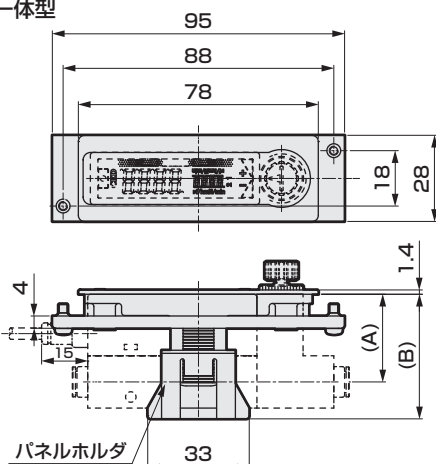

<パネルカット寸法>

単品取付けの場合

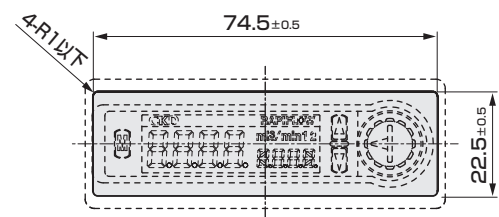

形番	(A)寸法	(B)寸法
FSM3-□□□1/BH2/CH2/HH2/AA2/AB2/AC2/□□□/N/T	28.5	40.5
FSM3-□□□1/DH2/EH2/JH2/BA2/BB2/BC2/□□□/N/T	30	46.5

SCPD3
SCM
SSD2
MDC2
SMG
LCM
LCR
LCG
LCX
STM
STG
STR2
MRL2
GRC
シリンダ スイッチ
MN3E MN4E
4GA/B
M4GA/B
MN4GA/B
F.R (モジュラ)
クリーン F.R
精密R
圧力計 差圧計
電空R
スピード コントローラ
補助 バルブ
継手・ チューブ
クリーン エアユニット
圧力 センサ
流量 センサ
エア用 バルブ
巻末