

Automotive Process Applications by Machinery

汽车行业工厂设备应用集

WELDING PROCESS

- 耐焊渣
- IP65
- 阻燃
- 耐磁场
- 精度
- IO-Link

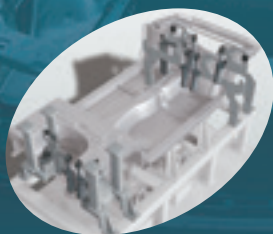

CLAMP



POSITIONING



TRANSPORT



ENVIRONMENT RESISTANCE

点焊工艺应用案例

推荐适用于汽车车身及部件点焊工艺解决方案的元件。
致力于进一步提高“夹紧”、“定位”、“搬送”、“冷却水”各重要元件的生产效率。

夹紧



夹紧气缸
CAC4 系列



转动夹紧气缸
RCC2 系列



扁平夹紧气缸
CACF 系列

冷却水



卡曼涡街式水流量传感器
WFK2 系列

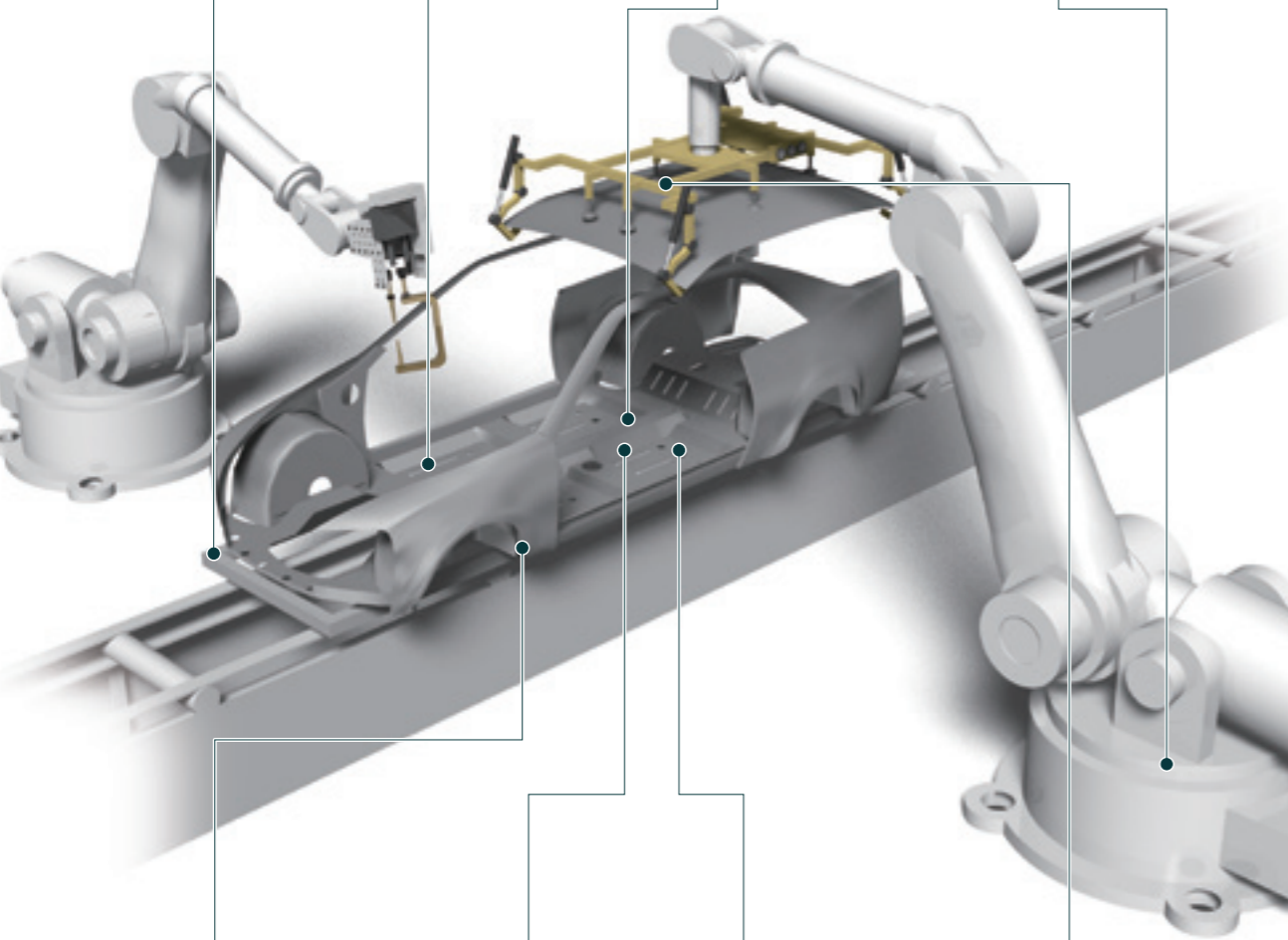

定位



基准导杆气缸
WPC3 系列



销钉气缸
PCC 系列

搬送



浮动锁紧组件
FPL 系列

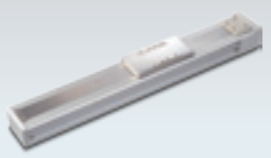

电动执行器
ETS 系列

电弧焊工艺应用案例

推荐适用于汽车车身部件等电弧焊工艺解决方案的设备。
致力于进一步提高“耐环境”、“压接”、“安全”、“保护气体”、“半自动设备”各要素设备的生产效率。

耐环境



夹紧气缸
防焊渣附着型
(G1 · G4)
G1 · G4 系列



带接插端子气缸开关
SW-T 系列

保护气体监控



小型流量传感器
FSM3 系列



压接、冲压



倍力型气缸
SHC 系列

安全



按钮开关
MS 系列



锁紧单元
JSB3 系列



残压排出阀
V3010 系列

SEMI AUTO 半自动设备



夹紧

夹紧气缸的标准型

尽量减少调节针阀突出，达到易调整性和高安全性并存。
也有对应防焊渣附着型(G1/G4)。



夹紧气缸

CAC4 系列

缸径	φ40/50/63/80mm
行程	50/75/100/125/150mm

- 耐焊渣
- IP65
- 阻燃
- 耐磁场
- 精度
- IO-Link

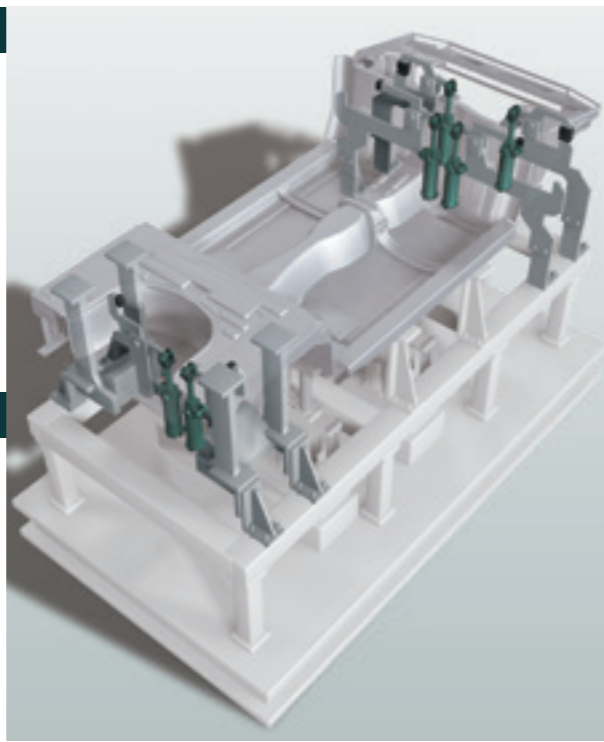

适用于搬运和旋转场合的轻量化夹具

有助于焊接夹具轻量化的小型夹具
与原来相比重量减少约56%。
有助于机器人气爪夹具的轻量化。



夹紧气缸

CAC-N 系列

缸径	φ32/40mm
行程	50/75/100/125/150mm

- 耐焊渣
- IP65
- 阻燃
- 耐磁场
- 精度
- IO-Link

旋转夹紧气缸

在方型、省空间的气缸中内置旋转夹紧机构。
为了提高导槽的耐磨性，所有缸径采用双导槽。



旋转夹紧气缸
RCC2 系列

缸径	φ16/20/25/32/40/50/63mm
行程	19/21/25/29/32/35/40/70mm

- 耐焊渣
- IP65
- 阻燃
- 耐磁场
- 精度
- IO-Link

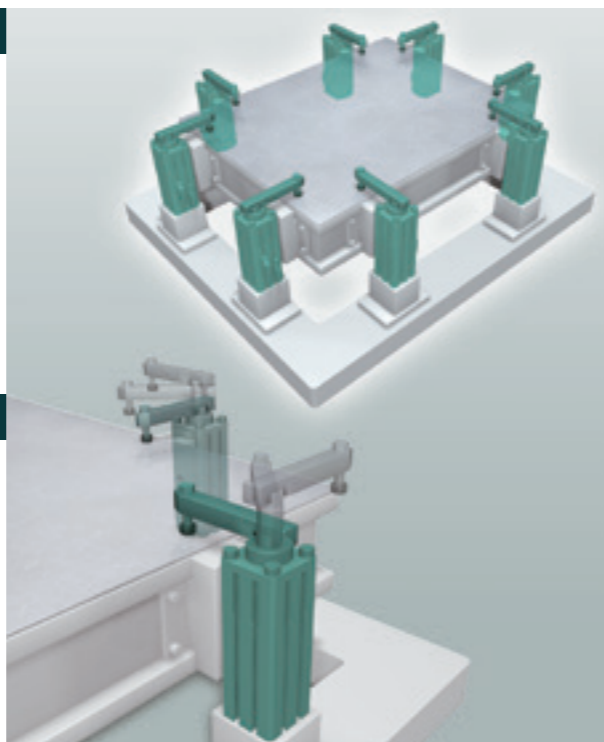

省空间型旋转夹紧气缸

缩短总长度尺寸，可节省安装空间。
可使用贯穿螺栓装配，易于安装。
活塞杆前端两面和四面安装可选择。



旋转夹紧气缸
(单导槽型)
RCS 系列

缸径	φ16mm
行程	17.5/27.5mm

- 耐焊渣
- IP65
- 阻燃
- 耐磁场
- 精度
- IO-Link

高夹持力夹紧气缸

通过特有的机械机构，实现省空间和高夹持力。采用薄型夹具，有助于机构的省空间化。



超级夹紧气缸

XCAS-SCC 系列

缸径	φ50/63/80mm
行程	-

- 耐焊渣
- IP65
- 阻燃
- 耐磁场
- 精度
- IO-Link

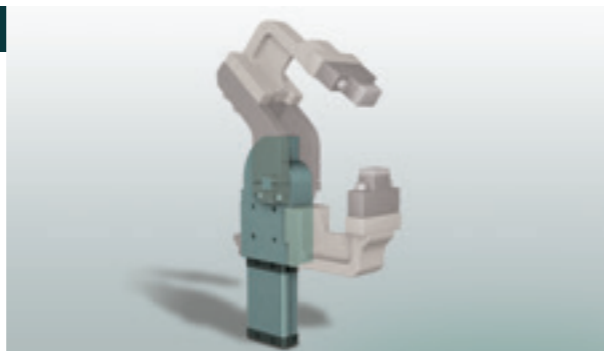

车架焊接用夹紧气缸

车架接线专用的省空间、高夹持力夹具。
夹持力 15000N
(在本公司测试条件下规格值)



车架夹紧气缸

XCA-FCU 系列

缸径	φ100mm
行程	-

- 耐焊渣
- IP65
- 阻燃
- 耐磁场
- 精度
- IO-Link

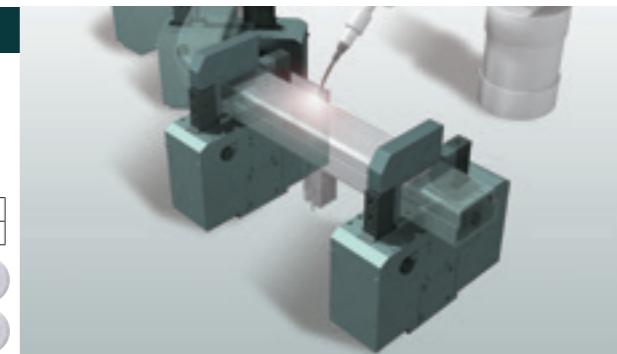

定位和夹紧一体型

定位一体化和夹紧气缸，有助于夹具的小型化。
可对应多种多样的定位销直径和安装方式。



销钉气缸
PCC 系列

缸径	φ32/50mm
行程	-

- 耐焊渣
- IP65
- 阻燃
- 耐磁场
- 精度
- IO-Link

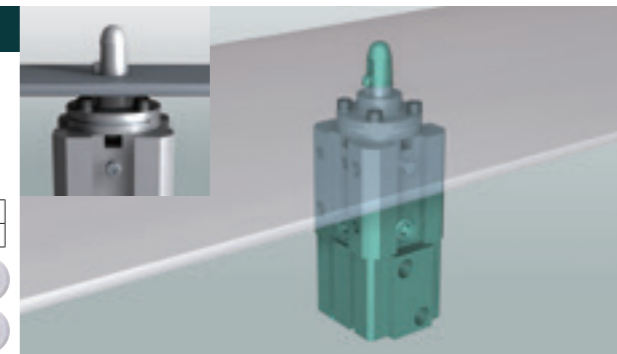

定位与磁铁吸附一体化

将定位销与基于磁力的吸附卡爪一体化，促进使用机械手的搬送夹具轻量化。



磁铁吸附型卡爪
XCAS-MHC2 系列

吸附力	60N
行程	-

- 耐焊渣
- IP65
- 阻燃
- 耐磁场
- 精度
- IO-Link

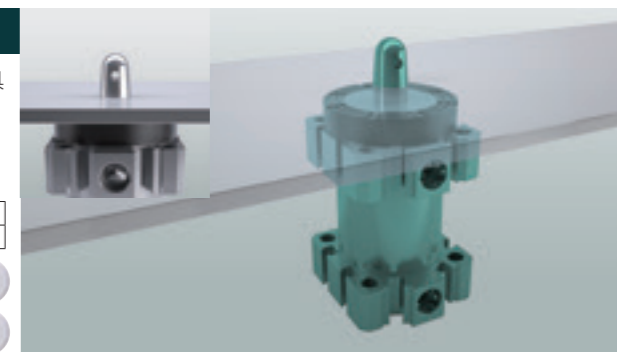

适合车型切换的扁平型气缸

配备前置U形支架。充分发挥横向薄优点的省空间型。
非常适合于多台并排使用或安装在狭窄空间。
防止脱落型也可使用。



扁平夹紧气缸
CACF 系列

缸径	φ25/32/50mm
行程	50/75/100/125/150mm

- 耐焊渣
- IP65
- 阻燃
- 耐磁场
- 精度
- IO-Link



连杆机构一体小型夹紧气缸

适用于夹持小型零部件的3点连杆式夹具组件。
(带按压臂)



带连杆夹紧气缸

XCA 系列

缸径	φ20/32mm
行程	-

- 耐焊渣
- IP65
- 阻燃
- 耐磁场
- 精度
- IO-Link

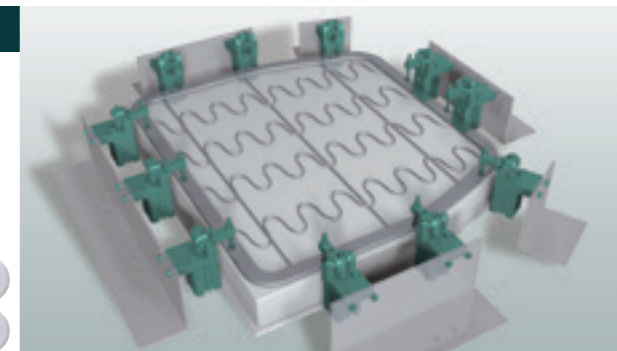

适用于定位和夹紧的标准型气缸

定位销和夹紧一体化气缸，有助于夹具的小型化。
可对应多种多样的销钉直径和安装方式。



销钉气缸
PCC 系列

缸径	φ32/50mm
行程	-

- 耐焊渣
- IP65
- 阻燃
- 耐磁场
- 精度
- IO-Link

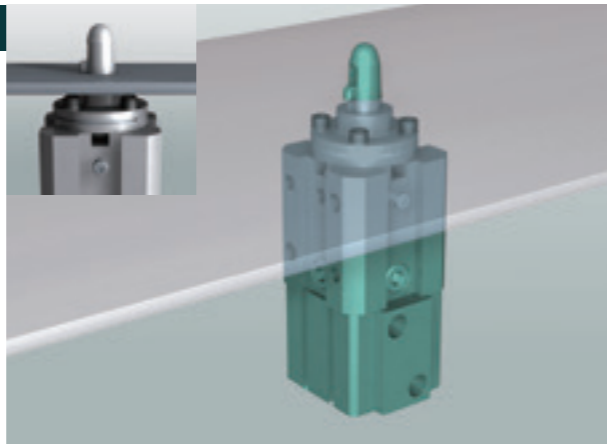

适用于车型切换用定位销钉气缸

移位定位销钉等场合专用的高精度省空间气缸。
实现安装重复性和伸出高度高精度化。



定位切换用销钉气缸
SSD-FL274358 等系列

缸径	φ40/50mm
行程	-

- 耐焊渣
- IP65
- 阻燃
- 耐磁场
- 精度
- IO-Link

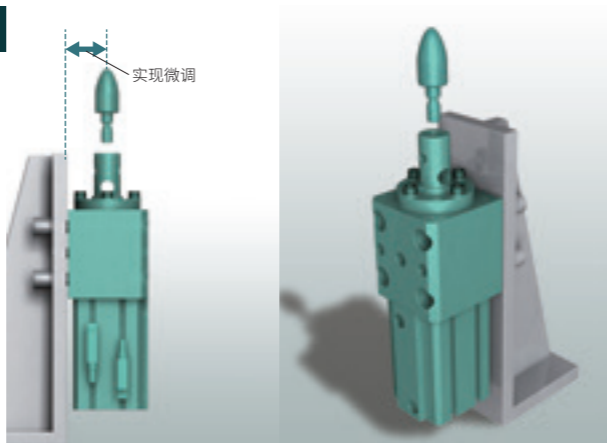

适合车型切换的扁平型

实现高精度、紧凑切换焊接夹具。
采用扁平气缸，适用于薄型、并排安装场合。



扁平夹具气缸
FCD-QG1L50-FL370395 等

缸径	φ50mm
行程	50/100/150/200/250/300mm

- 耐焊渣
- IP65
- 阻燃
- 耐磁场
- 精度
- IO-Link

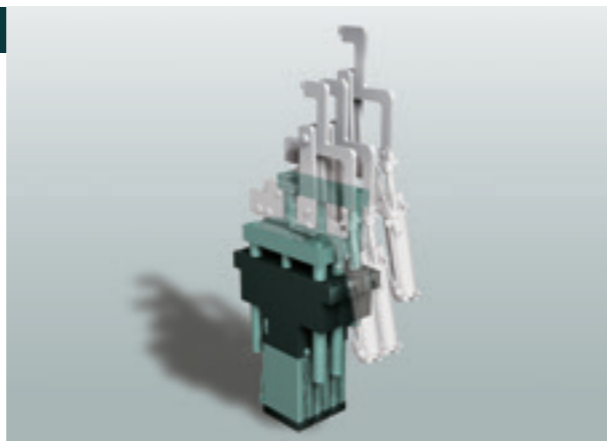

适用于偏芯场合的工件定位

由4个轴承支撑的2根导杆实现微调。
与标准φ50气缸相比，带两根φ20导杆其耐偏转负荷为其3倍。



基准定位销气缸
WPC3 系列

缸径	φ50mm
行程	40/63mm

- 耐焊渣
- IP65
- 阻燃
- 耐磁场
- 精度
- IO-Link

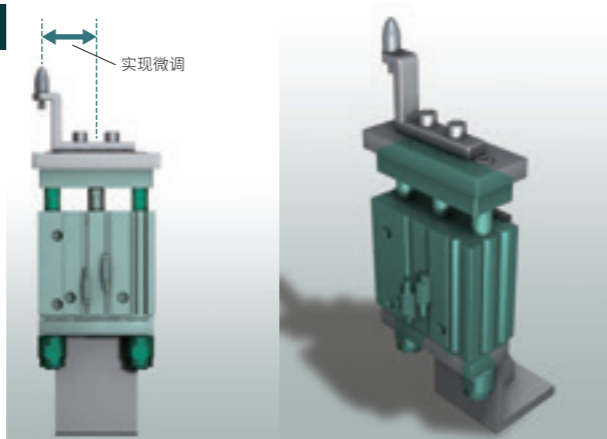

轻型“飞梭”搬运用

适用于搬运短程升降场合。轻量、高精度、高刚性。



夹具气缸(法兰型)
XCA-JIG 系列

缸径	φ50mm
行程	100~450mm

- 耐焊渣
- IP65
- 阻燃
- 耐磁场
- 精度
- IO-Link

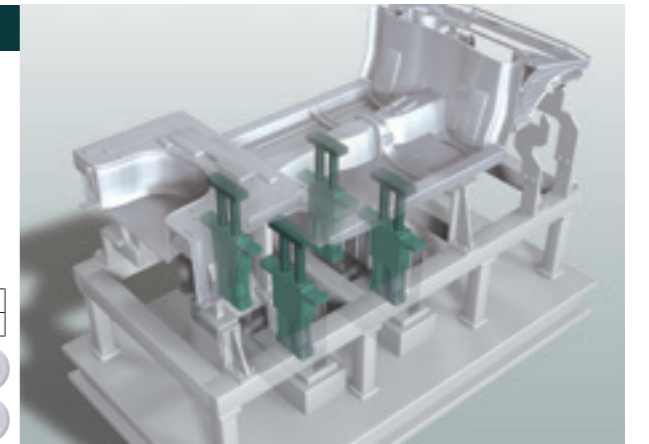

可进行θ轴浮动锁紧的小型单元

高保持转矩的摆动机构，利用静压技术广泛用于通用夹具支撑架等场合。
虽然小型紧凑，但实现高扭矩。(4.9N·m~19.6N·m)



浮动锁紧单元
XCAS-FPL 系列

保持转矩	4.9N·m~19.6N·m
------	----------------

- 耐焊渣
- IP65
- 阻燃
- 耐磁场
- 精度
- IO-Link

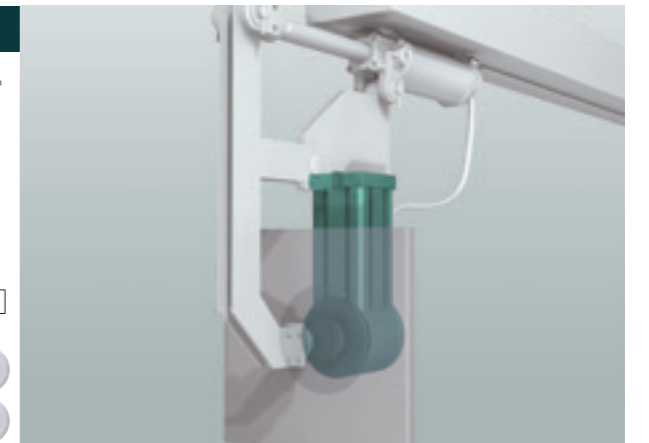

有助于支撑夹具通用化的紧凑型单元

可支撑任何形状工件，不需要专用夹具也无需更换夹具工序而耗费工时。



浮动支撑单元
XCAS-FSB 系列

- 耐焊渣
- IP65
- 阻燃
- 耐磁场
- 精度
- IO-Link

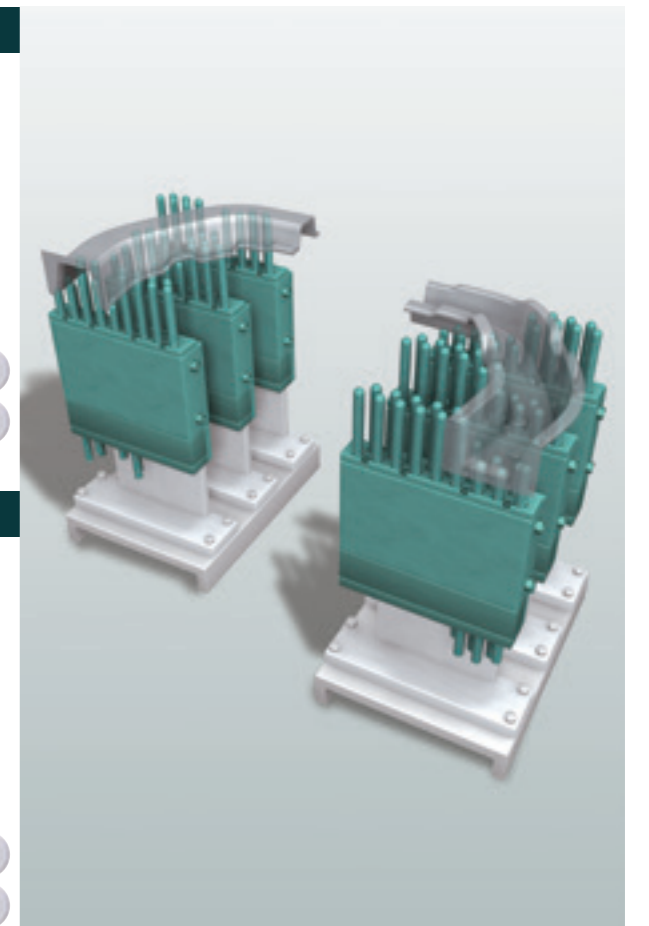

通用夹具支撑单元单体型号

促进支撑夹具通用化的小型单元的单体型号。
通过多个连接，可自由支撑各种工件形状。
还备有防坠落型。



浮动支撑单元
XCAS-FSB 系列

- 耐焊渣
- IP65
- 阻燃
- 耐磁场
- 精度
- IO-Link

锁紧装置一体化的紧凑型夹紧气缸

配置有活塞杆静止时，在任何位置都可防止坠落的斜盘型防坠落机构。锁定方向可选择前进方向和后退方向。通过单向锁定，即使夹紧工件也可从反方向取下工件。



带防坠落夹紧气缸
UCAC2 系列

缸径	φ40/50/63/80mm
行程	50/75/100/125/150mm

- 耐焊渣
- IP65
- 阻燃
- 耐磁场
- 精度
- IO-Link



小型、轻量型

采用可靠性高的特有锁紧机构。特殊化搬送用途等，实现了与原来相比轻量化56%，有助于机械人气爪夹具的轻量化。



带防坠落的轻型夹紧气缸
UCAC-N 系列

缸径	φ32/40mm
行程	50/75/100/125/150mm

- 耐焊渣
- IP65
- 阻燃
- 耐磁场
- 精度
- IO-Link

利用磁力吸附的卡盘

适用于一般的吸盘难以吸附的沾有油料或打孔较多的薄钢板、磁性材料。吸附力为50N、100N、200N。吸住时不消耗气体，与一般真空吸盘相比更节能。



磁性卡盘
XCAS-MHC2 系列

吸附力	50/100/200N
-----	-------------

- 耐焊渣
- IP65
- 阻燃
- 耐磁场
- 精度
- IO-Link

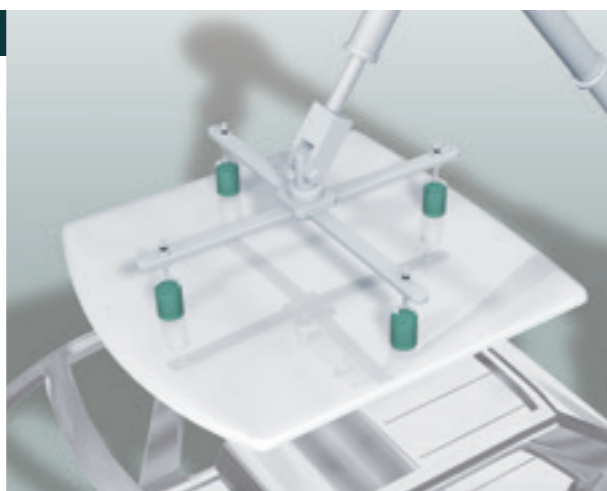

实现了搬送工具小型化的集成阀

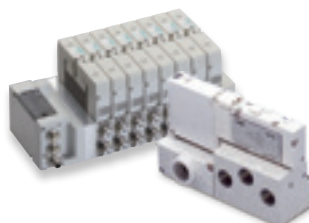

插入式底座在设置面积、可操作性、使用寿命、消耗功耗等时代所追求的主要性能方面实力超群。对应于串行传输、输入输出模块一体型等多种配线连接形式。

快插式模块集成
W4G 系列

适用气缸缸径	~φ125mm
--------	---------

- 耐焊渣
- IP65
- 阻燃
- 耐磁场
- 精度
- IO-Link

对应多工件吸附搬送

使用多个吸盘时，即使有未吸附的吸盘，正常吸附的吸盘不会降低系统真空度，仍可防止正常吸附的工件坠落。



防坠落阀
VSECV 系列

配管缸径	M3/M4/M5/M6/R1/8
------	------------------

- 耐焊渣
- IP65
- 阻燃
- 耐磁场
- 精度
- IO-Link

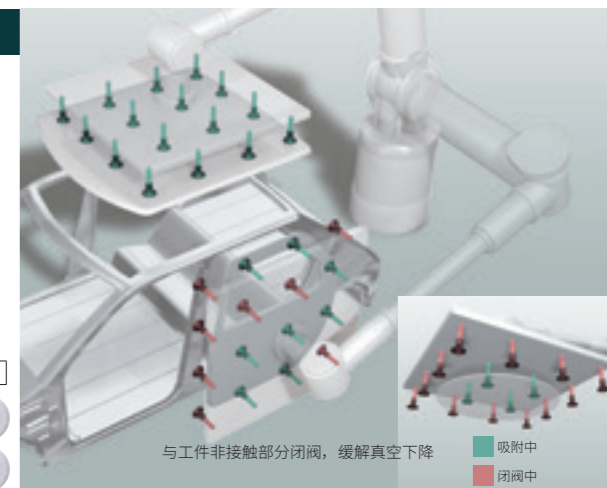

用于高精度搬送的滚珠丝杆驱动直动轴执行器

可安装在客户习惯使用的各公司伺服电机上。同时可选择原点传感器、限位传感器等选择项。行程可在50至1500mm (50mm间距) 之间进行选择。最大有效载荷为150kg，最快速度为2000mm/s，用途广泛。重复精度 ±0.02mm



电动执行器
ETS 系列

最大可搬送重量	5~120kg
行程	50~1500mm

- 耐焊渣
- IP65
- 阻燃
- 耐磁场
- 精度
- IO-Link

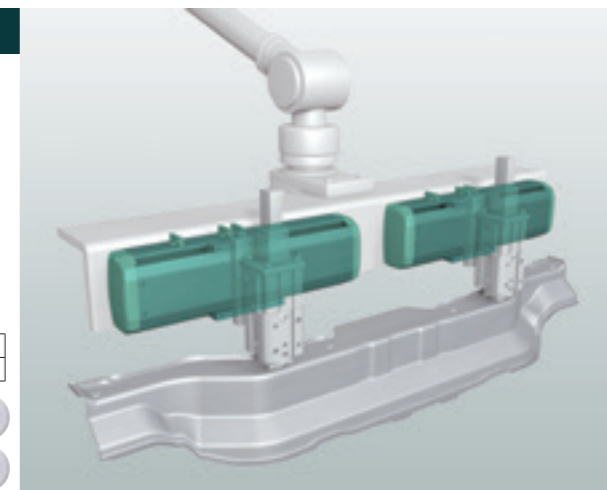

搬送卡爪变换适配器

装置端主体与配置有卡爪或卡盘等工件的适配器配合使用，变换工件时，仅调换适配器即可快速切换。因配有防坠落机构，即使切断驱动源也可防止工件坠落。

负载能力	1/5/10/20kg
------	-------------



自动卡爪变换适配器
CHC 系列

- 耐焊渣
- IP65
- 阻燃
- 耐磁场
- 精度
- IO-Link

不需要气源和电力的机械式卡爪

不同于需要气源的原有卡爪，可通过机械结构进行开闭动作。适用于无需使用空气配管的机械式分度工作台等场合。

夹持力	12~150N
夹持距离	5~20mm



机械式卡爪
BHA-FC/
CKL2-FC 系列

- 耐焊渣
- IP65
- 阻燃
- 耐磁场
- 精度
- IO-Link

防焊渣附着系列

对应大量焊渣环境的内置金属刮板、含防焊渣剂气缸。有助于延长使用寿命。

圆形刮板	除去附着在活塞杆上的焊渣等固体物质。
含防焊渣剂环	使焊渣易于除去。吸收细微粉末，防止进入气缸内部。
刮板	除去一般环境中的尘埃。



防焊渣附着型 (G1、G4系列)

G1/G4 系列

- 耐焊渣
- IP65
- 阻燃
- 耐磁场
- 精度
- IO-Link

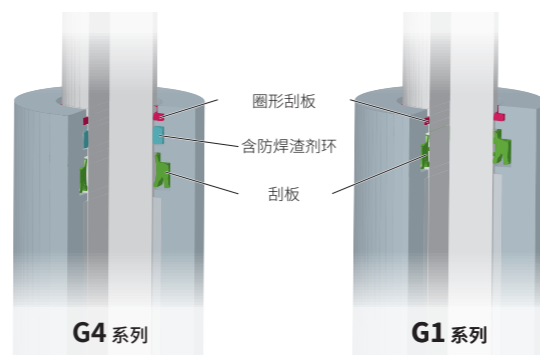

对应IP65的耐环境小型空压阀

插入式底座在设置面积、可操作性、使用寿命、消耗功耗等时代所追求的主要性能方面实力超群。对应于串行传输、输入输出模块一体型等多种配线连接形式。

适用气缸缸径 ~φ125mm

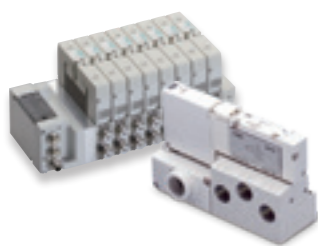

快插式模块集成

W4G 系列

- 耐焊渣
- IP65
- 阻燃
- 耐磁场
- 精度
- IO-Link

带小型M12接插端子气缸开关

采用高通用性的M8、M12接插端子。减少配线、维护工时。备有带防飞溅的保护罩。



带接插端子的气缸开关

SW-T/SW-H 系列

- 耐焊渣
- IP65
- 阻燃
- 耐磁场
- 精度
- IO-Link

抗焊渣强的阻燃管

使用阻燃材料的新型阻燃管。特别应对大量焊渣环境的系列。

外径 φ4/6/8/10/12mm



阻燃管

SR 系列

- 耐焊渣
- IP65
- 阻燃
- 耐磁场
- 精度
- IO-Link

直通结构流量传感器

采用直通结构，水质较差时也可正常使用。采用静电容量式，不会因电极上的异物堆积而检测不良。弯管配管时确保重复精度。



流量测试范围 0.5~60L/min

静电容量式电磁流量传感器

WFC 系列

- 耐焊渣
- IP65
- 阻燃
- 耐磁场
- 精度
- IO-Link

环保型水用电磁阀

实现低耗电量。(原有产品的1/3) 实现使用材料的优化和轻量化。(质量和体积两者均约为原有产品的1/3) 大流量。(原有产品的1.3倍以上)



配管口径 Rc1/4~1

水用小先导式电磁阀

FWD 系列

- 耐焊渣
- IP65
- 阻燃
- 耐磁场
- 精度
- IO-Link

支持广泛输出规格的卡曼涡街式传感器

可选择切换流量、温度的开关输出、模拟输出、IO-Link通信。所有机种标配水温测量功能。扩大了流量下限的检测范围，支持大流量范围。



流量测试范围 0.4~250L/min

FLUEREX水用流量传感器

WFK2 系列

- 耐焊渣
- IP65
- 阻燃
- 耐磁场
- 精度
- IO-Link

保护气体监控

控制焊接用氩气的流量

对应空气、氮气、氩气、氧气、氢气、氦气等各种气体。可以安装在狭窄空间，有助于设备的小型化、轻量化。备有并行输入选择项。



流量范围 15ml~100L/min

小型流量控制器

FCM 系列

- 耐焊渣
- IP65
- 阻燃
- 耐磁场
- 精度
- IO-Link

高性能的多功能流量传感器

1个传感器即可支持空气、氮气、氩气、二氧化碳和混合气体的5种气体。针阀一体型，有助于进一步节省空间。支持IO-Link，可传输参数和事件数据，实现预防维护。



流量范围 500ml~1000L/min

小型流量传感器

FSM3 系列

- 耐焊渣
- IP65
- 阻燃
- 耐磁场
- 精度
- IO-Link

可从压缩空气轻松制取氮气

利用容易透过氧气的中空纤维分离膜，提取富氮气体。省工时、省空间：按照所需的流量建议合适的系统方案。连接氧气浓度计：可连接管路直通型氧气浓度计PNA系列。



氮气精制单元

NS 系列

- 耐焊渣
- IP65
- 阻燃
- 耐磁场
- 精度
- IO-Link

可测量加压下的氧气浓度

可在大气压~1.0MPa的压力范围内使用。省空间配管，维护简便。可切换氧气、惰性气体浓度显示。



管路直通型氧气浓度计

PNA 系列

- 耐焊渣
- IP65
- 阻燃
- 耐磁场
- 精度
- IO-Link



压接、冲压

适用于行程末端需要大输出力的场合



可在行程末端(2倍、4倍输出力)增力。
空气消耗量为1/2-1/8。(与原先相比)
节省安装空间。(与原先相比减少25~60%)

缸径	φ40~100mm
行程	40~1000mm

倍力型气缸
SHC 系列

- 耐焊渣
- IP65
- 阻燃
- 耐磁场
- 精度
- IO-Link

仅需压缩空气即可实现5吨输出力



仅需压缩空气即可在任何位置实现2吨和5吨
高输出力的环保型气缸。
有助于摆脱繁琐的液压油管理。

实效推力	2吨、5吨用
行程	50~500mm

机械式倍力气缸
MCP 系列

- 耐焊渣
- IP65
- 阻燃
- 耐磁场
- 精度
- IO-Link

SEMI AUTO

半自动设备

提高操作性·提高设备的安全性



注重安全的大型按钮开关。
有助于作业安全。丰富多彩的产品阵容。

按钮开关
MS 系列

- 耐焊渣
- IP65
- 阻燃
- 耐磁场
- 精度
- IO-Link

不需要电气设计和控制面板，全方位空气解决方案



采用不需要配线的空气序列降低成本。
有助于回路设计。

小型机械阀
MS 系列

- 耐焊渣
- IP65
- 阻燃
- 耐磁场
- 精度
- IO-Link



安全

配备高可靠性特有锁紧机构的系列



配备了高可靠性的机械锁紧装置。
有助于在压力下降时提高设备的安全性。

带锁紧装置气缸
ULK/JSK2/JSG/JSC3/
USSD/UFCD/USC 系列

缸径	φ16~180mm
行程	~2500mm

- 耐焊渣
- IP65
- 阻燃
- 耐磁场
- 精度
- IO-Link

使用线性导轨的安全锁紧单元

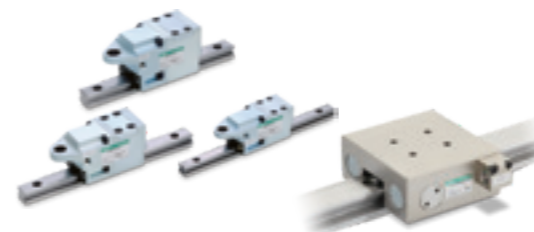

在使用线性导轨的系统中，对应于使工件移动至指定位置后并
将其锁定在该位置的情况或紧急停止后的锁定和防坠落场合等。

线性导轨锁紧
LMB/LML 系列

保持力	300~2450N
-----	-----------

- 耐焊渣
- IP65
- 阻燃
- 耐磁场
- 精度
- IO-Link

适用于预防气动管路的残压事故



在维护作业时，可在排除系统残压后锁
定位置。
符合OSHA(日本劳动安全卫生基准局)
标准。
带误动作防止功能的残压排出阀。

带锁孔的残压排出阀
V3010 系列

配管缸径	Rc1/8~1
------	---------

- 耐焊渣
- IP65
- 阻燃
- 耐磁场
- 精度
- IO-Link

瞬间停止、强力锁紧可动活塞杆



为了对应活塞杆直径φ16~φ45，拥有980N~20000N的强大保持力。
即使因事故等导致空气源被切断，也可安全锁紧活塞杆。

锁紧单元
JSB3 系列

保持力	980~20000N
-----	------------

- 耐焊渣
- IP65
- 阻燃
- 耐磁场
- 精度
- IO-Link

轻量、细长的锁紧单元



可通过空气操作直线移动的锁紧/非锁紧的固定机构。
可通过简单的空气控制进行远程操作，实现“固定”、“提高安全
性”、“防坠落”。

锁紧单元
UB 系列

保持力	180N·450N
-----	-----------

- 耐焊渣
- IP65
- 阻燃
- 耐磁场
- 精度
- IO-Link

排出残压用小型手动切换阀



小尺寸球型残压排出阀。
维护作业简单。
装入使用3位所附通口截止阀的气缸控
制回路中，在紧急停止电源为OFF的
情况下，进行维护作业时，使用该残压排
出阀，排出残留在回路中的气体。
通过排除残压，防止气缸的突然动作。

手动切换阀
HSV-B 系列

配管缸径	Rc1/4
------	-------

- 耐焊渣
- IP65
- 阻燃
- 耐磁场
- 精度
- IO-Link

全球服务网络



中国工厂
全球商品
战略供应基地

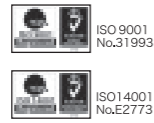

北美工厂
流体控制部件的本地工厂



马来西亚工厂
为用户提供快速
对应的工厂



东北工厂
生产主要用于半导体制造的
流体控制元件，以及用于汽车
和电机、电子行业的元件



春日井工厂
半导体制造装置等的
流体控制元件的生产工厂



总部、小牧工厂
自动机械、FA 事业的主工厂



通过ISO9001认证
贯彻品质至上的生产理念
JQA-0535 ISO 9001
(自动机械事业本部 生产本部 营业本部)



从营业部到
制造部门均通过了
ISO14001认证
JQA-EM1149



泰国工厂
覆盖东盟地区的
海外生产据点

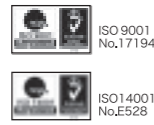

韩国工厂
半导体制造用元件本体的
海外生产据点



印度尼西亚工厂
满足印度尼西亚市场需
求的海外生产据点



四日市工厂
量产追求省电及省空间的
空压阀、流体阀



犬山工厂
旨在实现多功能、高性能
的空压气缸主工厂



中国销售网络

如有需求，请咨询就近营业所

喜开理(上海)机器有限公司
Website <https://www.ckd.sh.cn>

公司总部 营业部

上海市徐汇区虹梅路1905号远中科技园6楼601-200233
电话 (021) 61911888 传真 (021) 60983357

喜开理(中国)有限公司
Website <https://www.ckd.com.cn>

中国工厂

江苏省无锡市无锡新区新华路21号

沪浙区域

浦西营业所

TEL: (021) 60906047 60906048
E-mail: ckdsh@ckd.sh.cn

浦东营业所

TEL: (021) 20435076 20435078
E-mail: ckdpd@ckd.sh.cn

杭州营业所

TEL: (0571) 85800055 85800056
E-mail: ckdzh@ckd.sh.cn

嘉兴驻在所

TEL: (0573) 83570327
E-mail: ckdzh@ckd.sh.cn

宁波营业所

TEL: (0574) 87368477 87367421
E-mail: ckdnh@ckd.sh.cn

中西部区域

无锡营业所

TEL: (0510) 82762726 82753506
E-mail: ckdwx@ckd.sh.cn

南通驻在所

TEL: (0513) 89085262
E-mail: ckdwx@ckd.sh.cn

常州营业所

TEL: (0519) 88992137
E-mail: ckdcz@ckd.sh.cn

南京营业所

TEL: (025) 86633426 52262550
E-mail: ckdnj@ckd.sh.cn

昆山营业所

TEL: (0512) 57911096 57911098
E-mail: ckdks@ckd.sh.cn

苏州营业所

TEL: (0512) 68636801 68636802
E-mail: ckdsuzhou@ckd.sh.cn

苏州东驻在所

TEL: (0512) 65218451
E-mail: ckdsuzhou@ckd.sh.cn

合肥营业所

TEL: (0551) 65551327
E-mail: ckdhf@ckd.sh.cn

武汉营业所

TEL: (027) 86695531 86695532
E-mail: ckdwh@ckd.sh.cn

十堰驻在所

TEL: (0719) 8662177
E-mail: ckdwh@ckd.sh.cn

郑州营业所

TEL: (0371) 61778770 65329663
E-mail: ckdzz@ckd.sh.cn

洛阳驻在所

TEL: (0379) 63208618
E-mail: ckdzz@ckd.sh.cn

长沙营业所

TEL: (0731) 85777265 85777267
E-mail: ckdcs@ckd.sh.cn

重庆营业所

TEL: (023) 67855652
E-mail: ckdcq@ckd.sh.cn

成都营业所

TEL: (028) 86624906 86624106
E-mail: ckdcd@ckd.sh.cn

西安营业所

TEL: (029) 68971518 68750491
E-mail: xian@ckd.sh.cn

华南区域

厦门营业所

TEL: (0592) 5780360 5780390
E-mail: ckdxm@ckd.sh.cn

汕头驻在所

TEL: (0754) 88676656
E-mail: ckdxm@ckd.sh.cn

福州营业所

TEL: (0591) 87767611 83533782
E-mail: ckdfz@ckd.sh.cn

南昌驻在所

TEL: (0791) 85257191
E-mail: ckdfz@ckd.sh.cn

宁德驻在所

TEL: (0593) 2827245
E-mail: ckdfz@ckd.sh.cn

广州营业所

TEL: (020) 87619461 87606869
E-mail: ckdgz@ckd.sh.cn

柳州驻在所

TEL: (0772) 3312089
E-mail: ckdgz@ckd.sh.cn

中山营业所

TEL: (0760) 88220775
E-mail: ckdzs@ckd.sh.cn

东莞营业所

TEL: (0769) 23038060 23038061
E-mail: ckddg@ckd.sh.cn

深圳西营业所

TEL: (0755) 83646644 83297899
E-mail: ckdsz@ckd.sh.cn

深圳东营业所

TEL: (0755) 84867893 84863665
E-mail: ckdszd@ckd.sh.cn

惠州驻在所

TEL: (0752) 7801550
E-mail: ckdszd@ckd.sh.cn

华北区域

北京营业所

TEL: (010) 85867408 85867428
E-mail: ckdbj@ckd.sh.cn

海淀驻在所

TEL: 010-62849570
E-mail: ckdbj@ckd.sh.cn

太原驻在所

TEL: (0351) 6811370
E-mail: ckdbj@ckd.sh.cn

天津营业所

TEL: (022) 27492788 27491066
E-mail: ckdtj@ckd.sh.cn

塘沽驻在所

TEL: (022) 66373020
E-mail: ckdtj@ckd.sh.cn

唐山驻在所

TEL: (0315) 3272137
E-mail: ckdtj@ckd.sh.cn

青岛营业所

TEL: (0532) 85018108 80920600
E-mail: ckdq@ckd.sh.cn

潍坊营业所

TEL: (0536) 7630767
E-mail: ckdwf@ckd.sh.cn

济南营业所

TEL: (0531) 88110607 68812818
E-mail: ckdjn@ckd.sh.cn

烟台营业所

TEL: (0535) 6388912
E-mail: ckdyt@ckd.sh.cn

大连营业所

TEL: (0411) 82529884 82529683
E-mail: ckddl@ckd.sh.cn

沈阳营业所

TEL: (024) 31482718 31482719
E-mail: ckdsy@ckd.sh.cn

长春营业所

TEL: (0431) 81126393
E-mail: ckdcc@ckd.sh.cn

哈尔滨驻在所

TEL: (0451) 82108808
E-mail: ckdcc@ckd.sh.cn



官方微信